

低噪音筒形调节阀

型号 ACN□□□

概 述

型号 ACN□□□ 低噪音筒形调节阀主要用于压缩性流体(如蒸汽、空气和天然气)工况,可以显著减少噪音。套筒采用多孔构造,且设计2段“节流”“扩散与膨胀”构造,达到有效降压,降低噪音的功效。

阀芯结构为压力平衡型,可用较小的操作力控制高差压流体。

型号 ACN□□□ 调节阀在其阀芯和套筒之间带有密封环和擦拭环。前者可减少阀座渗漏,后者可保持滑动部分的清洁并防止异物进入。

型号 ACN□□□ 调节应用于低噪音、动态稳定性高的高压差工艺管线的控制。

型号 ACN□□□ 符合功能安全标准(IEC61508)。

标准技术参数

阀 体

型 式

直通型铸造球阀体

公称尺寸

1½、2、2½、3、4、6、8 英寸

额定压力

- JIS 10K、16K、20K、30K、40K
- ANSI 等级 150、300、600
- HG 20592 PN 10bar、16bar、25bar、40bar、63bar
- JB 79-1 PN 1.6MPa、2.5MPa、4.0MPa

端部连接：

- 法兰连接

连接类型	额定压力	适用标准
RF	JIS10K、16K、20K、30K、40K	JIS B2210-1984
	ANSI 等级 150、300、600	ANSI B16.5-1981
	HG 20592 PN 10bar、16bar、25bar、40bar、63bar	HG 20592 (2009)
	JB 79-1 PN 1.6MPa、2.5MPa、4.0MPa	JB 79-1 (1994)
RJ	ANSI 等级 150、300、600	ANSI B16.5-1981

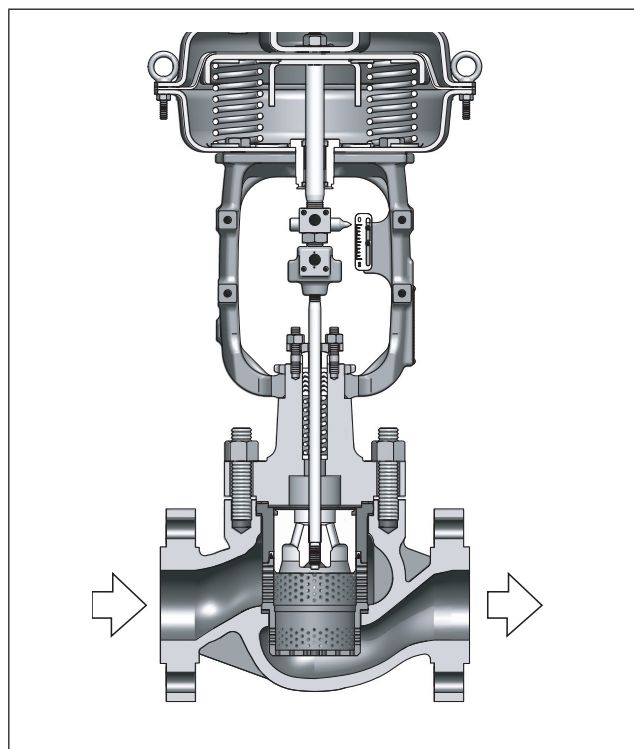

端部连接

- 法兰连接；RF、RJ

材 料

阀体、阀内组件材料配套和工作温度范围,参考表 1。

阀 盖

- 普通型 (-17 至 +230 °C)
 - 伸长 1 型阀盖 (-45 至 -17 °C 和 230 至 400 °C)
 - 波纹管式
- (关于工作温度范围和压力范围,请参考图 3)

注) 工作温度范围不得超过各种材料的允许温度范围。

压盖形式

螺栓压紧式

填料 / 润滑油

- 无润滑油：
V 型 PTFE 或者 PTFE 编织填料。
- 有润滑油：
石墨填料。

注) PTFE：聚四氟乙烯



垫 片

	常规	高温	禁油
阀体和阀盖之间	锯齿状垫片 V543	锯齿状垫片 V543	锯齿状垫片 (PTFE 涂层) V543 (PTFE)
套筒顶部	锯齿状垫片 V543	锯齿状垫片 V543	锯齿状垫片 (PTFE 涂层) V543 (PTFE)
套筒底部	螺旋型垫片 V8590F	无	螺旋型垫片 V7590

阀内组件

阀 芯

单座压力平衡型

套 筒

多孔型设计

- 线性型套筒 (LV)

(关于流量特性, 参考图 2。)

材 料

阀体、阀内组件材料配套和工作温度范围, 参考表 1。

注) 必须选择 CoCr-A 合金的介质条件, 请参见图 4

执行机构

型 式

多弹簧式薄膜执行机构 (HA)

作用形式

正作用或者反作用

膜片

带尼龙丝夹层的乙丙橡胶

弹簧范围

20 ~ 98 kPa {0.2 ~ 1.0 kgf/cm²}, 或者

80 ~ 240 kPa {0.8 ~ 2.4 kgf/cm²}

供气压力

薄膜执行机构

型号 HA : 140 ~ 390 kPa {1.4 ~ 4.0 kgf/cm²}

注) 容许差压根据弹簧范围和供气压力而定。

气源接口

Rc1/4 或者 1/4NPT 内螺纹

环境温度

-30 至 +70 °C

阀门动作形式

气关 (配正作用执行机构)

气开 (配反作用执行机构)

附 件

定位器*, 过滤减压阀, 手轮机构*, 限位开关, 电磁阀, 阀位变送器, 气动加速器, 保位阀, 其他。

注) 1) 依据各附属机器的选型资料或安装图, 进行附属机器的选择。

2) * 印的附属机器与操作器搭配如下。

执行机构 型号	定位器型号		手轮机构
	P/P[气/气]	I/P[电/气]	侧手轮
HA2 - 4	HTP	AVP8□ AVP1□□ AVP2□□ AVP3□□ AVP7□□	有

其他规格 (根据要求进行选择)

- 特殊检查
材料检查 (材料证书)、无损检测、低温检查
- 带排放塞
- 支架材料 (CF8)
- 双重填料
- 禁油和禁水处理
- 禁铜处理
- 裸露螺母和螺栓为不锈钢 (SUS304) 材
- 气源配管和接头
- 重防蚀对策
- 真空使用
- 热带区域对策
- 防砂、防尘对策
- 寒带区域对策

符合功能安全规格 (IEC61508)

SIL 3 Capable - 获得美国 exida 公司认证。

性 能

额定 Cv 值

参考表 2 和表 3。

流量特性

参考图 2。

固有可调比

• 50 : 1 (可选 75 : 1, 适用于阀座口径为等径时)

容许差压

参考表 5 和表 6。 (温度范围 : -17 至 +230 °C)

参考表 7 和表 8。 (温度范围 : -230 至 +400 °C)

阀座泄漏量

IEC 60534-4:2006 或 JIS B 2005-4:2008

IV 级 : 小于额定 Cv 值的 0.01%。

小于额定 Cv 值的 0.05%。

有关阀座口径和阀座泄漏等级, 请参考下表。

工作温度	公称尺寸 (英寸)	阀座口径	阀座泄漏
-45 到 -230 °C	1 1/2 至 8	等径	IV 级 : Cv 值的 0.01 %
		异径	
230 到 400 °C	1 1/2, 2	等径	Cv 值的 0.05 %
		异径	-
	2 1/2, 3	等径	IV 级 : Cv 值的 0.01 %
		异径	
	4 至 8	等径	IV 级 : Cv 值的 0.01 %
		异径	

回 差

不带定位器 : 在满量程的 3% 之内

带有定位器 : 在满量程的 1% 之内

线 性

不带定位器：在满量程 $\pm 5\%$ 之内

带有定位器：在满量程 $\pm 1\%$ 之内

注) 如果不带定位器，工作性能可能会根据所用的填料类型而有差异。

尺 寸

参考图 7、表 9 和表 10。

重 量

参考表 11。

执行机构安装位置

参考图 8。

涂装颜色

蓝色 (蒙赛尔色系 10B5/10)、银色或者用户指定的颜色。

表 1 阀体、阀内组件材料配套和工作温度范围 (°C)

阀体材料	JIS	SCPH2	SCPH21	SCS13A	SCS14A
	ASTM	A216WCB	A217WC6	A351CF8	A351CF8M
ASTM	A351CF8M	-5~+230	-5~+230	-45~+230	-45~+230
ASTM	A351CF8M / SUS316 CoCr-A 合金	-5~+400	-5~+400	-45~+400	-45~+400

注) A351CF8M : 相当于 JIS SCS14A

压盖填料

标准品包括以下的压盖填料。请根据用途进行选择。

用途	压盖填料形式	温度范围 使用压力	构成材料
一般用途 (油、溶剂酸、碱、其它)	PTFE 编织填料 (P4519)	-17 ~ +230°C 10MPa 以下	内含碳纤维芯材的 PTFE 纤维编组
一般用途及脱脂清洗处理	V 形 PTFE 填料	-196 ~ +230°C 10MPa 以下	PTFE 成形
真空使用	V 形 PTFE 填料 (正 + 反) 组装	-196 ~ +230°C 10MPa 以下	PTFE 成形
低温使用	V 形 PTFE 填料	-196°C 以上 10MPa 以下	PTFE 成形
高温使用	石墨编织填料 (*1) (P6610CL+P6528)	+500°C 以下 10MPa 以下	石墨纤维编组
符合 VOC (*2) 规定 (获得 ISO15848-1 认证)	动负载结构 低泄漏压盖填料系统 (*3)	*3	*3

如有其他填料要求，请将厂商型号及用途告知我们，我们会进行有关研讨。

PTFE：四氟乙烯树脂

*1：附带润滑油 / 油雾器。

不适用于操作器 PSA1 (弹簧量程 20 ~ 98kPa)。

*2：Volatile Organic Compound (挥发性有机化合物)

*3：有关温度压力范围等详细数据请参照专用规格表
SS4-SSL100-0100。

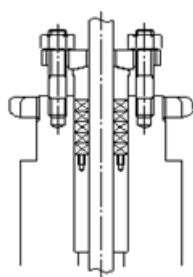

PTFE 编织填料

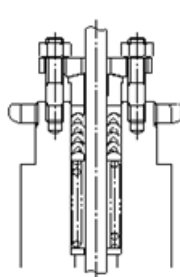

V 形 PTFE 填料

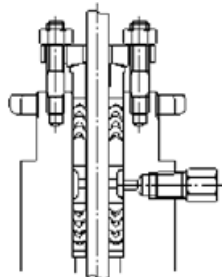

V 形 PTFE 填料
(正 + 反)

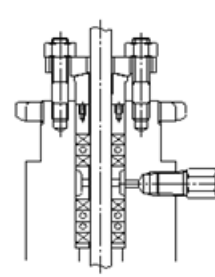

石墨编织填料

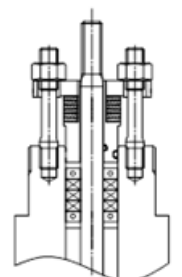

低泄漏压盖填料系统

图 1 压盖填料构造图

Cv 值和行程

表 2 Cv 值和行程 (温度范围 : -45 至 +230 °C)

公称尺寸 (英寸)	1½			2			2½			3			4			6			8		
阀座尺寸 (英寸)	1	1¼	1½	1¼	1½	2	1½	2	2½	2	2½	3	2½	3	4	4	5	6	5	6	8
额定 Cv 值 (LV)	11	17	24	17	24	44	24	44	68	44	68	99	68	99	120	120	175	330	175	330	580
额定行程 (mm)	25						38						50			75					

表 3 Cv 值和行程 (温度范围 : 230 至 400 °C)

公称尺寸 (英寸)	1½			2			2½			3			4			6			8		
阀座尺寸 (英寸)	1	1¼	1½	1	1½	2	1½	2	2½	2	2½	3	2½	3	4	4	5	6	5	6	8
额定 Cv 值 (LV)	-	-	24	-	-	44	-	-	68	-	-	99	68	99	120	120	175	330	175	330	580
额定行程 (mm)	25						38						50			75					



图 2 流量特性



图 3 波纹管的温度和压力范围

注) 波纹管型根据温度和压力范围可分为成型波纹管 I、II 型和焊接波纹管型。
关于波纹管规格详情, 请参见编号 SS2-BSL 100-0100。

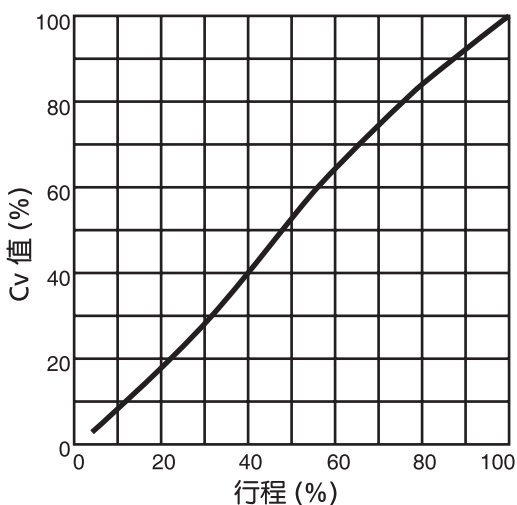

图 4 需要 CoCr-A 堆焊的温度、压力范围

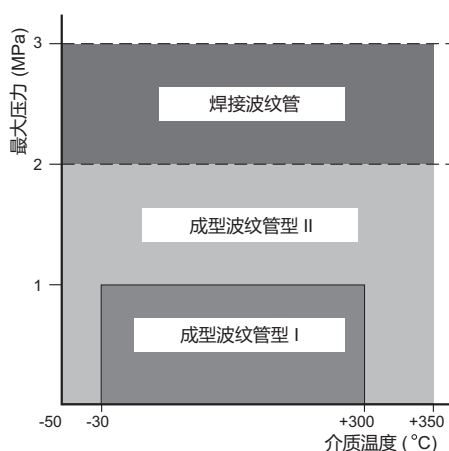
注) 当需要对应气蚀、闪蒸、禁油时, 不论温度和差压条件如何, 都建议采用 CoCr-A 合金材料。

阀内件结构和材料

下图所示为阀体和阀内件的主要材料。有关此处未显示的材料，请咨询阿自倍尔销售代表。

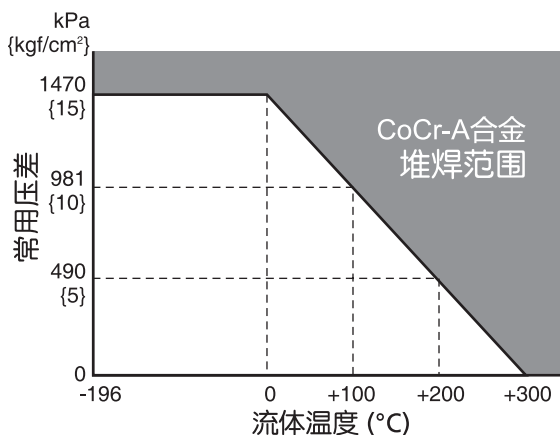

图 5 阀内件结构
(温度 -45 °C 至 +230 °C)



图 6 阀内件结构
(温度 230 °C 至 400 °C)

表 4-1 阀体材料为碳钢 (SCPH2/A216WCB) 且设计温度为 -45°C 至 +230°C

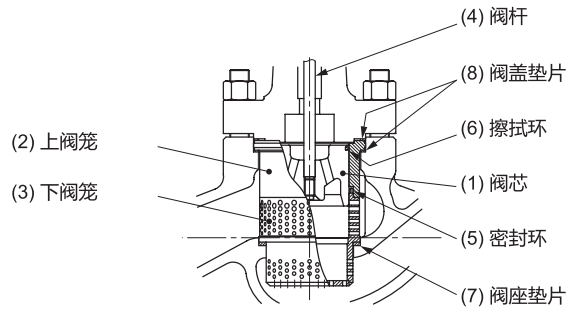
(1) 阀芯	A351CF8M	A351CF8M CoCr-A 合金
(2) 上阀笼	A351CF8M	A351CF8M
(3) 下阀笼	A351CF8M/SUS316	A351CF8M/SUS316 CoCr-A 合金
(4) 阀杆	SUS316	
(5) 密封环	含 MoS ₂ 的 PTFE+ ASTM B574 弹性圈	
(6) 擦拭环	含碳的 PTFE	
(7) 阀座垫片	常规	禁油
	螺旋形垫片 (钢带: SUS316, 填充料: 无机纸)	螺旋形垫片 (钢带: SUS316, 填充料: PTFE)
(8) 阀盖垫片	SUS316	SUS316 (PTFE 涂层)

表 4-2 阀体材料为碳钢 (SCPH2/A216WCB) 且设计温度为 230°C 至 400°C

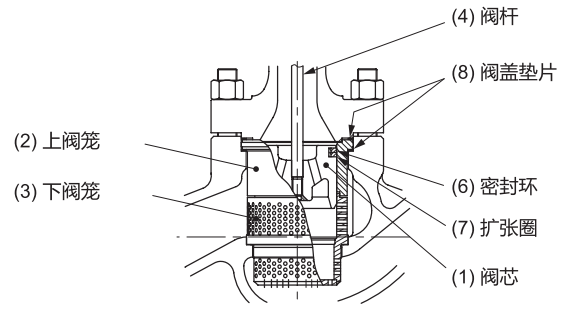
(1) 阀芯	A351CF8M CoCr-A 合金
(2) 上阀笼	A351CF8M
(3) 下阀笼	SUS316 CoCr-A 合金
(4) 阀杆	SUS316
(5) 密封环	铋浸渍碳
(6) 扩张圈	镍基超合金
(7) 阀座垫片	SUS316

表 4-3 阀体材料为不锈钢 (SCS13A/A351CF8 或 SCS14A/A351CF8M) 且设计温度为 -45°C 至 +230°C

(1) 阀芯	A351CF8M	A351CF8M CoCr-A 合金
(2) 上阀笼	A351CF8M	A351CF8M
(3) 下阀笼	A351CF8M/SUS316	A351CF8M/SUS316 CoCr-A 合金
(4) 阀杆	SUS316	
(5) 密封环	含 MoS ₂ 的 PTFE+ ASTM B574 弹性圈	
(6) 擦拭环	含碳的 PTFE	
(7) 阀座垫片	常规	禁油
	螺旋形垫片 (钢带 : SUS316, 填充料 : 无机纸)	螺旋形垫片 (钢带 : SUS316, 填充料 : PTFE)
(8) 阀盖垫片	SUS316	SUS316 (PTFE 涂层)

表 4-4 阀体材料为不锈钢 (SCS13A/A351CF8 或 SCS14A/A351CF8M) 且设计温度为 230°C 至 400°C

(1) 阀芯	A351CF8M CoCr-A 合金
(2) 上阀笼	A351CF8M
(3) 下阀笼	SUS316 CoCr-A 合金
(4) 阀杆	SUS316
(5) 密封环	铈浸渍碳
(6) 扩张圈	镍基超合金
(7) 阀座垫片	SUS316

允许压差 (温度范围: -45 至 +230 °C)

金属密封 (LV): PTFE 填料

表 5 气 关

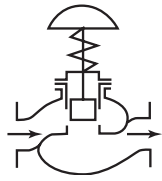

执行机构 型号	供气压力 kPa{kgf/cm ² }	弹簧量程 kPa{kgf/cm ² }	定位器	压差 (公称尺寸 (英寸)) kPa {kgf/cm ² }						
				1½	2	2½	3	4	6	8
HA2D	140 {1.4}	20 ~ 98 {0.2 ~ 1.0}	Δ	3920	2300	1310	540	—	—	—
				{40.0}	{23.5}	{13.4}	{5.5}	—	—	—
	160 {1.6}	20 ~ 98 {0.2 to 1.0}	√	3920	2300	1310	540	—	—	—
				{40.3}	{23.5}	{13.4}	{5.5}	—	—	—
	390 {4.0}	80 ~ 240 {0.8 ~ 2.4}	√	3920	3920	3760	2820	1240	—	—
				{40.0}	{40.0}	{38.3}	{28.8}	{12.6}	—	—
390 {4.0}	80 ~ 240 {0.8 ~ 2.4}	√	7900	5380	3920	2820	1240	—	—	
			{80.6}	{54.9}	{40.0}	{28.8}	{12.6}	—	—	
HA3D	140 {1.4}	20 ~ 98 {0.2 ~ 1.0}	Δ	3920	3920	3920	2890	1470	—	—
				{40.0}	{40.0}	{40.0}	{29.5}	{15.0}	—	—
	160 {1.6}	20 ~ 98 {0.2 ~ 1.0}	√	8760	6810	4640	2890	1470	—	—
				{89.3}	{69.4}	{47.3}	{29.5}	{15.0}	—	—
	160 {1.6}	20 ~ 98 {0.2 ~ 1.0}	√	3920	3920	3920	3920	3920	1560	—
				{40.0}	{40.0}	{40.0}	{40.0}	{40.0}	{15.9}	—
390 {4.0}	80 ~ 240 {0.8 ~ 2.4}	√	9810	9810	9280	6750	4400	2070	—	
			{100.0}	{100.0}	{94.6}	{68.8}	{44.9}	{21.1}	—	
HA4D	140 {1.4}	20 ~ 98 {0.2 ~ 1.0}	Δ	—	—	—	—	3920	1900	1020
				—	—	—	—	{40.0}	{19.4}	{10.4}
	160 {1.6}	20 ~ 98 {0.2 ~ 1.0}	√	—	—	—	—	5070	2680	1450
				—	—	—	—	{51.7}	{27.3}	{14.8}
	160 {1.6}	20 ~ 98 {0.2 ~ 1.0}	√	—	—	—	—	3920	3450	2280
				—	—	—	—	{40.0}	{35.2}	{23.2}
390 {4.0}	80 ~ 240 {0.8 ~ 2.4}	√	—	—	—	—	9810	6250	4360	
			—	—	—	—	{100.0}	{63.7}	{44.5}	
390 {4.0}	80 ~ 240 {0.8 ~ 2.4}	√	—	—	—	—	—	—	3920	
			—	—	—	—	—	—	{40.0}	
390 {4.0}	80 ~ 240 {0.8 ~ 2.4}	√	—	—	—	—	—	—	9810	
			—	—	—	—	—	—	{100.0}	

表 6 气 开

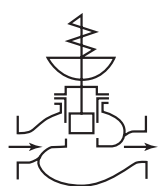

执行机构 型号	供气压力 kPa{kgf/cm ² }	弹簧量程 kPa{kgf/cm ² }	定位器	压差 (公称尺寸 (英寸)) kPa {kgf/cm ² }						
				1½	2	2½	3	4	6	8
HA2R	140 {1.4}	20 ~ 98 {0.2 ~ 1.0}	Δ	—	—	—	—	—	—	—
				—	—	—	—	—	—	—
	270 {2.8}	80 ~ 240 {0.8 ~ 2.4}	√	3920	3920	3920	3920	2840	—	—
HA3R	140 {1.4}	20 ~ 98 {0.2 ~ 1.0}	Δ	1750	1360	—	—	—	—	—
				{17.8}	{13.9}	—	—	—	—	—
	270 {2.8}	80 ~ 240 {0.8 ~ 2.4}	√	—	3920	3920	3920	3920	2460	—
HA4R	140 {1.4}	20 ~ 98 {0.2 ~ 1.0}	Δ	—	—	—	—	—	—	—
				—	—	—	—	—	—	—
	270 {2.8}	80 ~ 240 {0.8 ~ 2.4}	√	—	3920	3920	3920	3920	2460	—
270 {2.8}	80 ~ 240 {0.8 ~ 2.4}	√	—	9810	9810	9810	7340	4140	—	
			—	{100.0}	{100.0}	{100.0}	{74.8}	{42.2}	—	
140 {1.4}	20 ~ 98 {0.2 ~ 1.0}	Δ	—	—	—	—	—	—	—	—
			—	—	—	—	—	—	—	
270 {2.8}	80 ~ 240 {0.8 ~ 2.4}	√	—	—	—	—	—	3920	3920	3540
			—	—	—	—	{40.0}	{40.0}	{36.1}	
270 {2.8}	80 ~ 240 {0.8 ~ 2.4}	√	—	—	—	—	—	9810	9810	7270
			—	—	—	—	{100.0}	{100.0}	{74.1}	

注) 1) “ ”表示带标准执行机构的型号。

2) √: 必须配定位器。Δ: 可以不配备定位器。

3) 最大允许压差不能超过 ANSI B 16. 34-1981、JIS B2201-1984、HG20592-2009 和 JB/T74-1994 规定的最大工作压差。

4) 同一格中上方数字表示正常工作压差。下方数字表示阀全关时的允许压差。

5) 140 kPa 气源压力且不带定位器时只能用于开关阀。

允许压差 (温度范围 : 230 至 400 °C)

金属密封 (LV) : 石墨填料 "P6610CH+P6528"

表 7 气 关

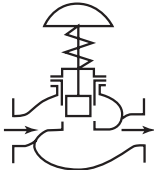

执行机构 型号	供气压力 kPa{kgf/cm ² }	弹簧量程 kPa{kgf/cm ² }	定位器	压差 (公称尺寸 (英寸)) kPa {kgf/cm ² }						
				1½	2	2½	3	4	6	8
HA3D	390 {4.0}	80 ~ 240 {0.8 ~ 2.4}	√	3920	3920	3920	3920	3920	3920	—
				{40.0}	{40.0}	{40.0}	{40.0}	{40.0}	{40.0}	—
HA4D	390 {4.0}	80 ~ 240 {0.8 ~ 2.4}	√	9810	9810	9630	9240	7600	4290	—
				{100.0}	{100.0}	{98.1}	{94.5}	{77.4}	{43.7}	—
				—	—	—	—	3920	3920	3920
				—	—	—	—	{40.0}	{40.0}	{40.0}
				—	—	—	—	9810	9050	7040
								{100.0}	{92.2}	{71.7}

表 8 气 开

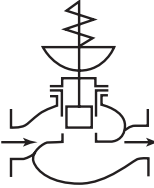

执行机构 型号	供气压力 kPa{kgf/cm ² }	弹簧量程 kPa{kgf/cm ² }	定位器	压差 (公称尺寸 (英寸)) kPa {kgf/cm ² }						
				1½	2	2½	3	4	6	8
HA3R	390 {4.0}	80 ~ 240 {0.8 ~ 2.4}	√	3920	3920	3420	3030	3030	1730	—
				{40.0}	{40.0}					{34.8}
HA4R	390 {4.0}	80 ~ 240 {0.8 ~ 2.4}	√	5760	4470	—	—	3920	—	—
				{58.7}	{45.5}	—	—	{40.0}	—	—
				—	—	—	—	6670	3760	2930
				—	—	—	—	{68.0}	{38.3}	{29.8}

- 注) 1) "■" 表示带标准执行机构的型号。
 2) √ : 必须配定位器。Δ : 可以不配备定位器。
 3) 最大允许压差不能超过 ANSI B 16. 34-1981、JIS B2201-1984、HG20592-2009 和 JB/T74-1994 规定的最大工作压差。
 4) 同一格中上方数字表示正常工作压差。下方数字表示阀全关时的允许压差。

尺寸

表9 法兰间距

[单位: mm]

公称尺寸 (英寸)	A						
	ANSI 150RF JIS 10KRF PN 10bar, 16bar PN 1.6 MPa *	JIS 16KRF	ANSI 300RF JIS 20KRF, 30KRF PN 25bar, 40bar PN 2.5MPa, 4.0MPa *	ANSI 600RF JIS 40KRF PN 63bar *	ANSI 150RJ	ANSI 300RJ	ANSI 600RJ
1½	222	231	235	251	235	248	251
2	254	263	267	286	267	283	289
2½	276	288	292	311	289	308	314
3	298	313	317	337	311	333	340
4	352	364	368	394	365	384	397
6	451	465	473	508	464	489	511
8	543	560	568	610	556	584	613

注) 法兰间距应符合 IEC534-3-1976 规格。

尺寸

表10 外形尺寸

[单位: mm]

公称尺寸 (英寸)	执行机构 型号	H			B	ØB	E
		普通型阀盖	伸长1型 阀盖	波纹管式 阀盖			
1½	HA2D,R	500	665	660	281	267	70
	HA3D,R	590	765	750	363	350	
2	HA2D,R	500	670	660	281	267	80
	HA3D,R	595	765	750	363	350	
2½	HA2D,R	580	745/755	795	281	267	88
	HA3D,R	630	800/810	850	363	350	
3	HA2D,R	585	755/765	800	281	267	98
	HA3D,R	640	810/820	855	363	350	
4	HA2D,R	615	810/820	830	281	267	113
	HA3D,R	665	860/870	880	363	350	
	HA4D,R	895	1100/1110	-	490	470	
6	HA3D,R	790	1020/1045	1075	363	350	165
	HA4D,R	955	1190/1215	1245	490	470	170
8	HA4D,R	1100	1350	1340	490	470	220



图7 法兰间距和其他尺寸

注) 伸长1型阀盖的“H”尺寸说明如下: 左侧符合 JIS10K、ANSI 150、PN10bar、PN16bar 和 PN1.6MPa。右侧符合 JIS 16K 或以上、ANSI 300、PN25bar、PN2.5MPa 或以上。

“E”尺寸说明如下: 上面的数字符合 JIS 30K 或以下、ANSI 300、PN40bar、PN4.0MPa 或以下, 以及 PN 4.0 或以下。下面的数字符合 JIS 40K、ANSI600、PN63bar、PN6.3MPa。

表 11 重 量

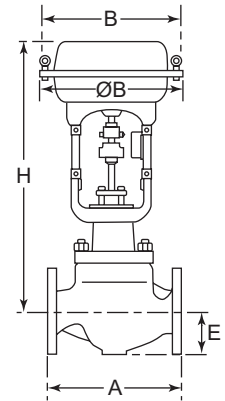
[单位 : kg]

公称尺寸 (英寸)	执行机构型号	法兰型 ANSI 150 JIS 10K PN 10bar, 16bar PN 1.6MPa		法兰型 ANSI 300 JIS 16K, 20K, 30K PN 25bar, 40bar PN 2.5MPa, 4.0MPa		法兰型 ANSI 600 JIS 40K PN 63bar	
		普通阀盖	伸长 1 型 波纹管式	普通阀盖	伸长 1 型 波纹管式	普通阀盖	伸长 1 型 波纹管式
1 ^{1/2}	HA2D,R	31	34	36	39	44	47
	HA3D,R	43	46	48	51	56	59
2	HA2D,R	37	40	42	45	47	50
	HA3D,R	49	52	54	57	59	62
2 ^{1/2}	HA2D,R	43	47	48	52	65	69
	HA3D,R	55	59	60	64	77	81
3	HA2D,R	53	59	63	69	85	91
	HA3D,R	65	71	75	81	97	103
4	HA2D,R	63	73	78	88	113	123
	HA3D,R	75	85	90	100	125	135
	HA4D,R	106	116	121	131	156	166
6	HA3D,R	157	172	187	202	237	252
	HA4D,R	188	203	218	233	268	283
8	HA4D,R	268	288	318	338	438	458



图 8 执行机构安装示意图

注) 当需要选用标准型以外的安装方向时, 请指示安装位置。

订货信息

订货时请注明下列内容：

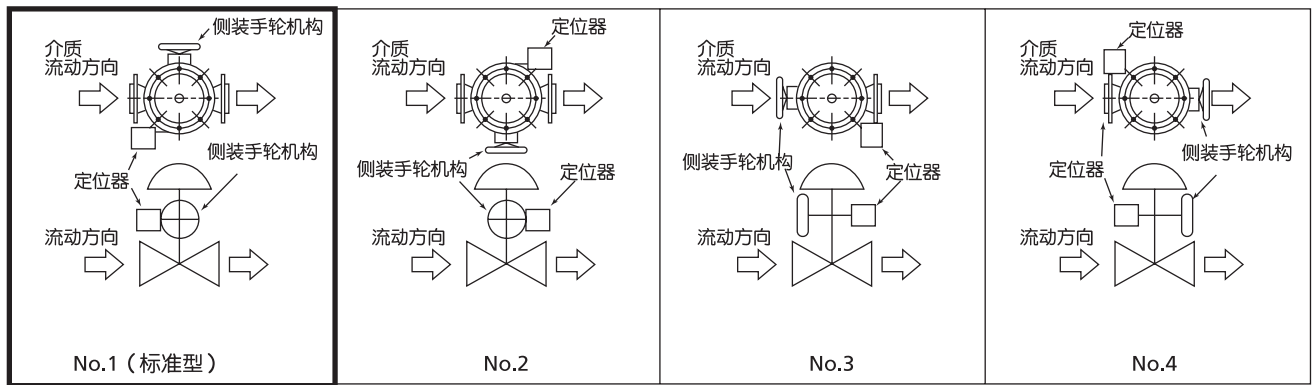
- 1) 调节阀型号：ACN□□□
- 2) 公称尺寸 × 额定 Cv
- 3) 额定压力和端面连接形式
- 4) 阀体和阀内组件材料，是否需要硬化处理
- 5) 阀盖型式
- 6) 阀体和阀芯特性
- 7) 执行机构类型，是否需要安装手轮，供给空气压
- 8) 正反作用（气关式或气开式）
- 9) 附件：定位器、减压阀等是否需要
- 10) 禁油，禁水，禁铜等特殊要求
- 11) 介质名称
- 12) 正常流量和最大流量
- 13) 介质压力，阀全开和全闭时的阀进口和出口压力
- 14) 介质温度和比重
- 15) 介质粘度，是否为泥浆，是否有闪蒸等

在订购及使用产品之际，请务必登入以下网站，浏览“关于订购与使用的承诺事项”。

<https://www.azbil.com/cn/products/factory/order.html>

阿自倍尔株式会社 <https://www.azbil.com/>

azbil

上海阿自倍尔控制仪表有限公司

上海市徐汇区宜山路 700 号 B2 栋 8 楼
电话：021-68732581 68732582 68732583
传真：021-68735966 邮编：200233
<https://sacn.cn.azbil.com>

阿自倍尔仪表（大连）有限公司

大连经济技术开发区东北二街 18 号
电话：0411-87623555 传真：0411-87623560
<https://acnp.cn.azbil.com>